

ASTRA

***9316CW Guide
d'installation et
d'utilisation***



Conseils importants sur le 9316CW

- *Vous devez attendre le deuxième coup de sonnerie avant que le numéro ou le nom du demandeur apparaisse à l'afficheur. L'abonnement au service Afficheur est nécessaire pour bénéficier de cette fonction.*
- *Le 9316CW permet de faire et de recevoir des appels pendant une panne de courant. Cependant, des éléments du téléphone comme l'afficheur et les touches de mémorisation ne fonctionnent pas sans alimentation.*
- *Si vous rappelez un numéro local à partir de la liste des demandeurs, n'oubliez pas de supprimer l'indicatif régional.*
- *Pour profiter de l'Affichage d'appel en attente, vous devez vous abonner aux services Afficheur et Appel en attente offerts par votre compagnie de téléphone.*
- *Il se peut que certaines touches de mémorisation aient été programmées en usine. Vous ne pouvez pas reprogrammer ces touches.*
- *Dans le répertoire, les numéros enregistrés peuvent compter jusqu'à 24 chiffres, et les noms, jusqu'à 16 caractères.*

Table des matières

Introduction	1	Modification d'une entrée de la liste des demandeurs	16
Description des touches	2	Consignation d'un numéro de la liste des demandeurs dans le répertoire ou dans une touche de mémorisation	16
Liste d'options	3	Suppression d'une entrée de la liste des demandeurs	17
Installation	4	Touches de mémorisation	17
Branchement du cordon de combiné	4	Programmation de noms et de numéros dans les touches de mémorisation	17
Branchement du cordon de raccordement	4	Programmation dans une touche de mémorisation à partir de l'afficheur	17
Branchement d'un télécopieur ou d'un modem optionnel	4	Étiquetage des touches de mémorisation	18
Branchement de l'adaptateur d'alimentation	4	Appel à partir des touches de mémorisation	18
Vérification du téléphone	5	Modification du contenu d'une touche de mémorisation	18
Installation pour un bureau	5	Déprogrammation d'une touche de mémorisation	19
Installation murale optionnelle	5	Programmation d'un service réseau dans une touche de mémorisation	19
Réglage de l'afficheur	5	Utilisation d'un service réseau programmé dans une touche	19
La touche Options	5	Programmation d'un service réseau dans une touche de mémorisation avec voyant	20
Principales fonctions	6	Utilisation des touches de mémorisation avec voyant	20
Établissement d'un appel	6	Fonctions évoluées	21
Prise d'appel	6	Programmation du chronomètre dans une touche de mémorisation	21
Composition en mode mains libres	7	Utilisation du chronomètre	21
Utilisation du mode discrétion	7	Déprogrammation du chronomètre	21
Utilisation de la liste des numéros de recomposition	7	Sélection du mode clavier	21
Affichage d'appel en attente	8	Entrée d'indicatif régional	22
Affichage d'appel en attente évolué	8	Codes de sécurité	23
Superliaison	9	Messages affichés et voyants	24
Activation et désactivation de l'affichage d'appel en attente	10	Écran de la liste des demandeurs	24
Choix de la langue d'affichage	10	Indication de message en attente	24
Réglage de l'heure et de la date	10	Suppression de l'indication de message en attente	24
Activation et désactivation de la sonnerie	11	Messages à l'afficheur	25
Choix d'un type de sonnerie et réglage du volume	11	Messages de la liste des demandeurs	26
Réglage du volume de la sonnerie	11	Signification des voyants	27
Réglage du volume d'écoute	11	Voyant d'indication d'état du téléphone	27
Réglage du volume du haut-parleur	11	Signification du voyant d'état du mode mains libres	27
Répertoire	12	Affichage de plusieurs messages d'état et du voyant correspondant	27
Programmation de numéros et de noms dans le répertoire	12	Dépannage	28
Programmation du numéro de l'appel en cours dans le répertoire	12	Index	
Programmation du contenu d'une touche de mémorisation dans le répertoire	13		
Entrée de noms	13		
Composition à partir du répertoire	13		
Consultation du répertoire	14		
Modification d'une entrée du répertoire	14		
Suppression d'entrées du répertoire	14		
Liste des demandeurs	15		
Utilisation de la liste des demandeurs	15		
Programmation de la liste des demandeurs	15		
Consultation de la liste des demandeurs	15		
Composition à partir de la liste des demandeurs	15		



Introduction

Nous vous remercions d'avoir acheté un téléphone 9316CW. Nous croyons que vous serez emballé par ses nombreuses fonctions. Doté d'un répertoire personnel et d'une liste des demandeurs, ce nouveau téléphone vous permet de tirer pleinement avantage des tout derniers services offerts par votre compagnie de téléphone locale.

Si vous êtes abonné à des services comme l'Afficheur et l'Appel en attente[†], le téléphone 9316CW présente à son afficheur à trois lignes à rétroéclairage toutes les données sur le demandeur dont vous avez besoin. Ainsi, avant même de répondre, vous saurez qui appelle, même s'il s'agit d'un appel en attente. Et les données d'affichage d'appel en attente peuvent être présentées à deux téléphones en même temps, ce qui permet de prendre l'appel en attente à un téléphone ou à l'autre. L'afficheur vous indiquera aussi le nombre de nouveaux appels reçus.

Le répertoire personnel accepte jusqu'à 50 noms et numéros, et la liste des demandeurs consigne jusqu'à 50 appels d'arrivée. La liste des options vous permet de personnaliser facilement le téléphone, et l'afficheur rétroéclairé à trois lignes présente des messages guides qui simplifient encore davantage la personnalisation des nombreuses fonctions et options. Nous vous prions de parcourir le présent guide afin d'obtenir de plus amples renseignements sur les nombreuses fonctions du téléphone 9316CW.

[†] Le nom de ces services peut varier d'une région à l'autre.

- GARDE** Permet de mettre l'appel en garde, d'insérer une pause ou de passer de la majuscule à la minuscule.
- LIB** Libère toujours l'appel. Permet de quitter la liste d'options, la liste des demandeurs, la liste des numéros de recomposition ou le répertoire.
- DEMANDEURS** Donne accès à la liste des personnes qui vous ont appelé.
- EFFACEMENT** Permet d'effacer le contenu des touches de mémorisation et de supprimer des entrées du répertoire et de la liste des demandeurs, de même que de supprimer l'ensemble de la liste de numéros de recomposition.
- LIAISON** Permet d'accéder aux services réseau comme l'appel en attente. Cette touche porte aussi le nom de Signal au crochet commutateur.
- RECOMP** Donne accès aux cinq derniers numéros composés.
- COMPOSITION** Compose le numéro affiché. Met le téléphone en mode mains libres si le combiné est raccroché.
- MAINS LIBRES** Met en fonction le haut-parleur et le microphone de façon que vous puissiez parler et écouter sans décrocher le combiné. Permet aussi d'activer la fonction discrétion de manière que le demandeur ne vous entende pas parler.
-  Permet de régler le volume d'écoute, du haut-parleur et de la sonnerie.
-  Touche de mémorisation où peuvent être stockés des numéros, des noms ou des fonctions.
- Touche Option non identifiée et dissimulée sous le cache-touche; elle donne accès à dix options permettant de personnaliser le téléphone.

Liste d'options

Liste d'options	page
01. Choix de la langue d'affichage	10
02. Réglage de l'heure et de la date	10
03. Choix d'un type de sonnerie	11
04. Programmation du chronomètre	21
05. Sélection du mode clavier	21
06. Suppression de l'indication de message en attente	24
07. Entrée de l'indicatif régional	22
08. Programmation de la liste des demandeurs	15
09. Addition du code de sécurité	23
10. Activation ou désactivation de l'affichage d'appel en attente	10

Nota : Veuillez vous reporter à chaque section pour obtenir les valeurs implicites des options ci-dessus.

Installation

La présente section contient l'information permettant d'installer le téléphone 9316CW.

Branchement du cordon de combiné

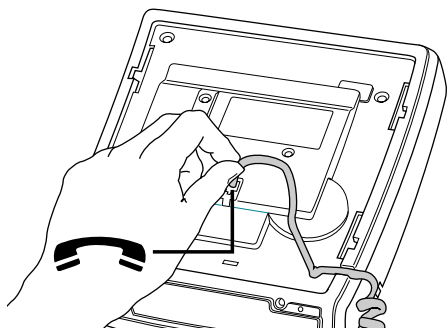

Branchez une extrémité du cordon sur le combiné, et l'autre sur la prise du combiné.

Branchement du cordon de raccordement

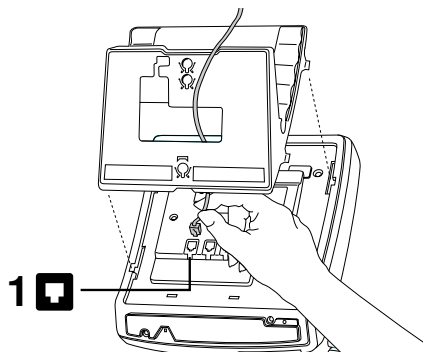

Branchez une extrémité du cordon de raccordement dans la prise 1, et l'autre dans la prise murale.

Branchement d'un télécopieur ou d'un modem optionnel

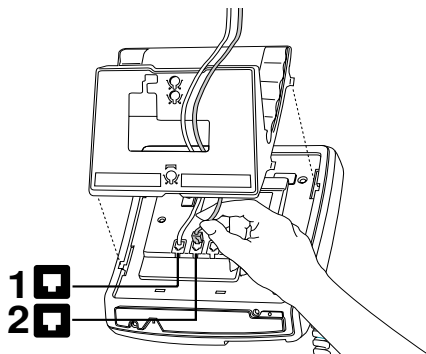

Branchez une extrémité du cordon de raccordement dans la prise 2, et l'autre dans le modem ou le télécopieur. Ce cordon n'est pas compris avec le téléphone.

Branchement de l'adaptateur d'alimentation

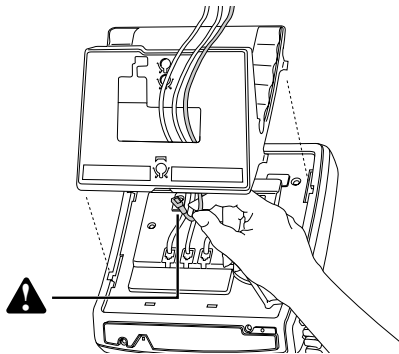

Branchez d'abord l'adaptateur d'alimentation dans la base du téléphone, à l'endroit où se trouve le symbole d'avertissement, puis dans la prise de courant la plus proche.



Pour éviter tout risque de choc électrique ou de dommage au téléphone, utilisez **seulement** l'équipement fourni par le fabricant et suivez les méthodes prévues par ce dernier. Plus particulièrement, n'utilisez que des prises et des cordons Teladapt modulaires à deux ou quatre fils, et un transformateur c.a. portant l'homologation classe 2, niveau C de la CSA/UL ou de la CSA-NRTL/C, et conforme aux spécifications suivantes :

Amérique du Nord : tension de secteur nominale 110-117 V, entrée : 110/117 V c.a., 50/60Hz, 10 W; sortie : 16 V c.a., 250 mA.

International : tension de secteur nominale 220-240 V, entrée : 220/240 V c.a., 50/60 Hz, 10 W; sortie : 16 V c.a., 250 mA.

Toute utilisation d'équipement non approuvé annulera la garantie offerte par Astra Telecom Inc. Pour obtenir de plus amples renseignements sur l'installation et la sécurité, composez le 1 800 574-1611.

Vérification du téléphone

Lorsque vous branchez le téléphone 9316CW pour la première fois, un message pourrait vous inviter à choisir la langue d'affichage. Suivez les instructions à l'afficheur pour choisir une langue.

Le téléphone exécute aussi une vérification qui permet de déterminer si les cordons sont branchés correctement. Si la vérification échoue, un message s'affiche et vous demande de vérifier le cordon de raccordement. Vérifiez toutes les connexions.

Installation pour un bureau

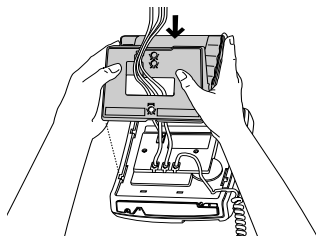

Faites glisser le support dans les encoches de la base du téléphone jusqu'à ce qu'un déclic se fasse entendre, comme

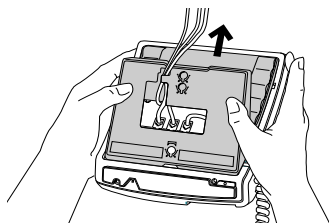

il est illustré ci-dessus. Le support est maintenant bloqué en place.

Installation murale optionnelle†

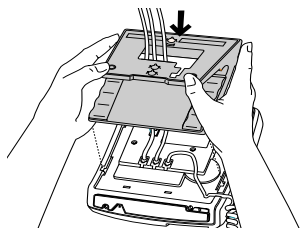

Faites glisser le support dans les encoches de la base du téléphone jusqu'à ce qu'un déclic se fasse entendre, comme

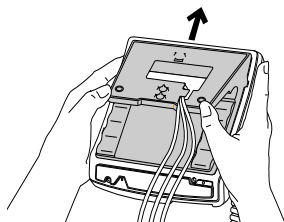

il est illustré ci-dessus. Le support est maintenant bloqué en place.

Réglage de l'afficheur



Posez le téléphone 9316CW sur un bureau ou accrochez-le au mur, puis réglez l'angle de l'afficheur.

La touche Options



Faites glisser le cache-touche vers la droite pour accéder à la touche Options.

† Il est recommandé d'utiliser une plaque d'installation murale que vous pouvez obtenir auprès de votre compagnie de téléphone. Si le téléphone 9316CW doit être monté au mur, utilisez le cordon de raccordement de 20 cm (8 po) fourni avec le téléphone.

Nota : Pour le téléphone 9316CW, le nombre d'équivalents sonnerie (NES) est 1,4 B. Vous trouverez de plus amples renseignements concernant les normes et la sécurité sur la base du téléphone ou sur le dépliant de règlements.

Principales fonctions

Établissement d'un appel

Le téléphone 9316CW permet de faire des appels ordinaires ou de vérifier les numéros avant qu'ils soient composés. Suivez les instructions ci-dessous pour faire un appel ordinaire ou un appel avec vérification de numéro.

Pour faire un appel ordinaire :

1. Décrochez le combiné ou appuyez sur **MAINS LIBRES**.
2. Entrez le numéro au clavier.

Pour faire un appel avec vérification de numéro :

1. Entrez le numéro au clavier.
2. Décrochez le combiné ou appuyez sur **MAINS LIBRES** ou **COMPOSITION**.

Nota : Si vous avez activé le clavier interactif, vous n'avez pas besoin de décrocher le combiné ni d'appuyer sur un bouton après avoir entré le numéro. Consultez la rubrique **Sélection du mode clavier** à la page 21.

Prise d'appel

Pour répondre à un appel :

1. Décrochez le combiné ou appuyez sur **MAINS LIBRES**.

La compagnie de téléphone transmet les données d'identification du demandeur au téléphone 9316CW entre le premier et le deuxième coup de sonnerie. Si vous voulez que ces données s'affichent et soient consignées dans la liste des demandeurs, répondez seulement après le deuxième coup de sonnerie.

Mise en garde d'un appel

Après avoir mis un appel en garde, il importe de raccrocher le combiné.

Pour mettre un appel en garde et reprendre un appel mis en garde :

1. Faites ou prenez un appel.
2. Appuyez sur **GARDE**. L'afficheur indique que l'appel est mis en garde.
3. Raccrochez le combiné.
4. Pour reprendre l'appel, décrochez le combiné ou appuyez sur **GARDE** ou **MAINS LIBRES**. Après 15 minutes, l'appel en garde est automatiquement libéré.

Nota : Le téléphone 9316CW met automatiquement fin à la garde d'un appel lorsqu'une personne à un autre téléphone prend l'appel. Si un appel est mis en garde et que personne ne raccroche le combiné, l'appel en garde repris à un autre téléphone demeure lié à votre téléphone, mais il n'est plus en garde. Cela signifie que tout bruit de fond qui se produit près de votre téléphone sera entendu à la fois par le demandeur et par la personne qui reprend l'appel.

Composition en mode mains libres

Il est possible de composer un numéro sans décrocher le combiné ou de passer en mode mains libres pendant un appel ordinaire.

Pour composer sans décrocher le combiné :

1. Appuyez sur **MAINS LIBRES**.
2. Entrez le numéro au clavier.

Pour passer en mode mains libres :

1. Décrochez le combiné.
2. Entrez le numéro au clavier.
3. Lorsque la communication est établie, appuyez sur **MAINS LIBRES**.
4. Raccrochez le combiné.

Utilisation du mode discrétion

En mode mains libres, vous pouvez désactiver le microphone afin que votre interlocuteur ne puisse vous entendre, mais que vous puissiez toujours l'entendre. Le mode discrétion ne fonctionne qu'avec le mode mains libres.

Pour passer en mode discrétion :

1. Appuyer sur **MAINS LIBRES**.
2. Sans décrocher le combiné, faites un appel.
3. Pour désactiver le microphone, appuyez de nouveau sur **MAINS LIBRES**. Vous pouvez entendre votre interlocuteur, mais lui ne peut vous entendre. Le voyant près du bouton **MAINS LIBRES** clignote.
4. Pour parler à votre interlocuteur, appuyez de nouveau sur **MAINS LIBRES**. Chaque fois que vous appuyez sur **MAINS LIBRES**, vous passez du mode mains libres au mode discrétion et vice-versa.
5. Lorsque l'appel est terminé, appuyez sur **LIB**.

Utilisation de la liste des numéros de recomposition

La liste des numéros de recomposition permet de mémoriser les cinq derniers numéros que vous avez composés. Lorsque vous appuyez sur **RECOMP**, le dernier numéro composé apparaît à l'écran. Vous pouvez faire défiler la liste pour voir les autres numéros. Dès que vous appuyez sur **RECOMP** soit après avoir décroché le combiné ou appuyé sur **MAINS LIBRES**, le dernier numéro de la liste des numéros de recomposition se recompose automatiquement.

Pour faire un appel à partir de la liste des numéros de recomposition :

1. Appuyez sur **RECOMP**. Le dernier numéro composé s'affiche.
2. Repérez le numéro désiré en appuyant sur .
3. Une fois que le numéro désiré est affiché, décrochez le combiné ou appuyez sur **MAINS LIBRES** ou **COMPOSITION**.

Il se peut que vous désiriez effacer le contenu de la liste des numéros de recomposition. Par exemple, si vous avez entré un code personnel pendant l'appel, comme un mot de passe ou un numéro de carte d'appel, vous pourriez ne pas vouloir le faire apparaître dans la liste.

Pour effacer le contenu de la liste des numéros de recomposition :

1. Appuyez sur **RECOMP**.
2. Appuyez sur deux fois sur **EFFACEMENT**. Toutes les données de la liste des numéros de recomposition s'effacent.

Affichage d'appel en attente†

Le téléphone 9316CW affiche les données d'un deuxième appel pendant que vous êtes au téléphone. Au son de la tonalité d'appel en attente, les données du demandeur s'affichent comme il est illustré ci-dessous.

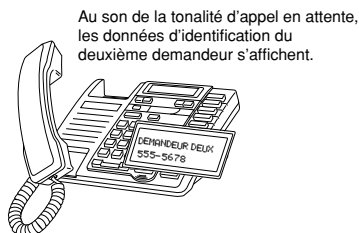

Pour parler au nouveau demandeur, il suffit d'appuyer sur **LIAISON**. Le premier appel n'est pas coupé et vous pouvez passer d'un demandeur à l'autre aussi souvent que vous le voulez en appuyant sur **LIAISON**. Le deuxième appel est mémorisé dans la liste des demandeurs même si vous n'y avez pas répondu. Pour de plus amples renseignements sur les appels mémorisés, consultez la rubrique **Utilisation de la liste des demandeurs** à la page 15.

Nota : Il faut activer la fonction d'affichage d'appel en attente pour voir les données à l'afficheur. Consultez la rubrique **Activation et désactivation de l'affichage d'appel en attente** à la page 10.

Affichage d'appel en attente évolué†

La fonction Affichage d'appel en attente évolué permet au téléphone 9316CW et à un autre téléphone compatible avec cette fonction d'afficher les données d'identification d'un deuxième appel en même temps, comme il est illustré ci-dessous.



Quelqu'un décroche le combiné d'un autre téléphone et communique avec le premier demandeur.



La personne au téléphone entend la tonalité d'appel en attente et les données d'identification du deuxième demandeur s'affichent.

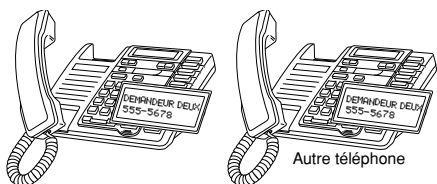

† Vous devez être abonné aux services Afficheur et Appel en attente.

Superliaison†

La fonction Superliaison permet à une personne à l'un ou à l'autre des deux téléphones d'activer la liaison avec un appel en attente. Lorsqu'une personne à l'un ou à l'autre des téléphones appuie sur la touche **LIAISON**, les deux personnes peuvent communiquer avec le demandeur qui était en attente, comme il est illustré ci-dessous.

Les données d'identification du premier demandeur s'affichent.

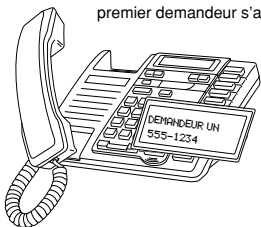

La personne à l'autre téléphone prend aussi l'appel du premier demandeur.

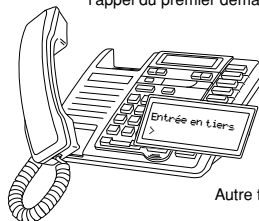

Autre téléphone

Au son de la tonalité d'appel en attente, les données d'identification du deuxième demandeur s'affichent aux deux téléphones.

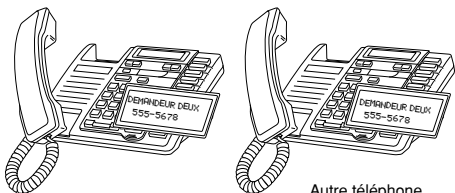

Autre téléphone

L'une ou l'autre des personnes peut appuyer sur **LIAISON** pour communiquer avec le deuxième demandeur.



Les deux personnes communiquent avec le deuxième demandeur et voient les données affichées.



L'une ou l'autre des personnes peut appuyer de nouveau sur **LIAISON** pour revenir au premier demandeur.



Les appels ne sont pas coupés lorsque vous appuyez sur **LIAISON**. Pour revenir au premier appel, appuyez de nouveau sur **LIAISON**. Le téléphone 9316CW et un autre téléphone compatible avec la fonction Superliaison peuvent passer d'un appel à l'autre si vous appuyez sur **LIAISON**. Après être passé à un autre appel en appuyant sur **LIAISON**, il faut attendre trois secondes avant de pouvoir revenir à l'appel précédent. Si vous appuyez sur **LIAISON** et que vous voyez les données d'identification du demandeur, mais n'entendez que la tonalité de manœuvre, le demandeur a raccroché.

Pour mettre fin à un appel, assurez-vous que les données de l'appel en attente auquel vous voulez mettre fin sont affichées, (appuyez sur **LIAISON** au besoin), puis appuyez sur **LIB**.

Nota : Les fonctions Superliaison et Affichage d'appel en attente évolué ne peuvent être utilisées qu'avec des téléphones offrant ces fonctions.

† Vous devez être abonné aux services Afficheur et Appel en attente.

Activation et désactivation de l'affichage d'appel en attente

Vous pouvez choisir d'afficher ou non les données d'affichage d'appel en attente à votre téléphone.

Pour activer ou désactiver l'affichage d'appel en attente :

1. Appuyez sur la touche Options.
2. Appuyez sur pour passer au numéro 10 ou sur **1 0** pour y accéder directement.
3. Appuyez sur * pour activer ou désactiver l'affichage d'appel en attente.
4. Appuyez sur **LIB**.

Nota : L'activation ou la désactivation de l'affichage d'appel en attente n'a pas d'effet sur la fonction Appel en attente. Une fois que vous avez désactivé l'affichage, vous entendez toujours la tonalité d'appel en attente, mais les données n'apparaissent pas à l'afficheur. Communiquez avec votre compagnie de téléphone locale pour vous abonner aux services Afficheur ou Appel en attente, ou pour annuler l'abonnement à ces services.

Choix de la langue d'affichage

Selon l'évolution des besoins de l'entreprise, vous voudrez peut-être modifier la langue d'affichage des messages et des messages guides.

Pour modifier la langue d'affichage :

1. Appuyez sur la touche Options.
2. Appuyez sur pour passer au numéro 1 ou sur **0 1** pour y accéder directement.
3. Appuyez sur * pour changer la langue.
4. Appuyez sur jusqu'à ce que la langue d'affichage voulue apparaisse à l'afficheur.
5. Appuyez sur # pour sélectionner la langue affichée.
6. Appuyez sur **LIB**.

Réglage de l'heure et de la date

Si vous êtes abonné au service Afficheur (identification du demandeur), l'heure et la date se règlent automatiquement après la réception du premier appel. Si vous n'êtes pas abonné à ce service, vous devez régler l'heure et la date manuellement.



Pour régler l'heure et la date manuellement :

1. Appuyez sur la touche Options.
2. Appuyez sur pour passer au numéro 2 ou sur **0 2** pour y accéder directement.
3. Appuyez sur * et suivez les instructions affichées.
4. Appuyez sur **LIB**.



Pour réactiver le réglage automatique de l'heure et de la date (après les avoir réglées manuellement), débranchez et rebranchez le cordon d'alimentation. L'heure et la date se règlent automatiquement après la réception du premier appel.

Activation et désactivation de la sonnerie

Pour activer la sonnerie :

1. Appuyez sur le côté droit de   . Continuez d'appuyer jusqu'à ce que vous obteniez le volume de sonnerie désiré.

Pour désactiver la sonnerie :





1. Appuyez sur le côté gauche de   . Continuez d'appuyer jusqu'à ce que le volume soit coupé. Le message **Sonnerie coupée** s'affiche.

Nota : Ne décrochez pas le combiné pendant que vous activez ou désactivez la sonnerie.



Choix d'un type de sonnerie et réglage du volume

Vous avez le choix entre quatre types de sonnerie, dont vous pouvez régler le volume.



Pour choisir un type de sonnerie et régler le volume :

1. Assurez-vous que la sonnerie est activée.
2. Appuyez sur la touche Options.
3. Appuyez sur   pour passer au numéro 3 ou sur **0 3** pour y accéder directement.
4. Appuyez sur * et suivez les instructions à l'afficheur. Pendant que vous choisissez le type de sonnerie, appuyez sur    pour en régler le volume.
5. Appuyez sur **MÉMOIRE** pour quitter cette option après avoir choisi le type de sonnerie et réglé le volume.
Nota : La sonnerie doit être en fonction pour choisir le type de sonnerie.
6. Appuyez sur **LIB**.



Réglage du volume de la sonnerie

Lorsque le téléphone sonne, vous pouvez appuyer sur le côté gauche ou droit de la touche de réglage du volume    pour diminuer ou augmenter le volume de la sonnerie.

Réglage du volume d'écoute

Pendant un appel, vous pouvez appuyer sur le côté gauche ou droit de la touche de réglage du volume    pour diminuer ou augmenter le volume d'écoute. Lorsque vous raccrochez, le volume d'écoute reprend sa valeur implicite.

Réglage du volume du haut-parleur

En mode mains libres, vous pouvez appuyer sur le côté gauche ou droit de la touche de réglage du volume    pour diminuer ou augmenter le volume du haut-parleur.

Répertoire

Le téléphone 9316CW mémorise jusqu'à 50 noms et numéros de téléphone d'associés, de personnes-ressources, de clients ou d'amis dans votre répertoire. Vous pouvez composer ces numéros en les sélectionnant.

Le répertoire classe les entrées selon le premier caractère entré. (Si vous voulez que le classement se fasse par nom de famille, entrez celui-ci en premier.) Les entrées ne contenant pas de nom sont classées par numéro de téléphone et figurent au début du répertoire.

Programmation de numéros et de noms dans le répertoire

Pour programmer un numéro et un nom nouveaux :

1. Appuyez sur **MÉMOIRE**.
2. Appuyez sur **RÉPERTOIRE**.
3. Entrez le numéro au clavier.
4. Appuyez sur **MÉMOIRE**. Seul le numéro est enregistré pour le moment.
5. Si vous ne désirez pas entrer de nom, passez à l'étape 6. Pour entrer un nom, utilisez le clavier (consultez la rubrique *Entrée de noms* à la page 13.)
6. Appuyez sur **MÉMOIRE**.

Pour programmer un numéro affiché :

1. Assurez-vous qu'un numéro est affiché. Composez un numéro au clavier, utilisez la liste des numéros de recomposition ou la liste des demandeurs, ou désactivez l'option de clavier interactif et enfoncez une touche de mémorisation.
2. Appuyez sur **MÉMOIRE**.
3. Appuyez sur **RÉPERTOIRE**. Si le numéro affiché est accompagné d'un nom, les deux sont maintenant enregistrés dans le répertoire.
4. Si aucun nom n'est affiché, un message vous prie d'en entrer un. Si vous ne désirez pas entrer de nom, passez à l'étape 5. Pour entrer un nom, utilisez le clavier (consultez la rubrique *Entrée de noms* à la page 13.)
5. Appuyez sur **MÉMOIRE**.

Programmation du numéro de l'appel en cours dans le répertoire

Pour programmer le numéro d'un appel en cours :

1. Répondez à un appel ou faites-en un.
2. Appuyez sur **MÉMOIRE**.
3. Appuyez sur **RÉPERTOIRE**. Si le nom affiché est accompagné d'un numéro, les deux sont maintenant enregistrés dans le répertoire.
4. Si aucun nom n'est affiché, un message vous prie d'en entrer un. Si vous ne désirez pas entrer de nom, passez à l'étape 5. Pour entrer un nom, utilisez le clavier (consultez la rubrique *Entrée de noms* à la page 13.)
5. Appuyez sur **MÉMOIRE**.
6. Appuyez sur **LIB**.

Programmation du contenu d'une touche de mémorisation dans le répertoire

Pour programmer le contenu d'une touche de mémorisation dans le répertoire :

1. Appuyez sur la touche de mémorisation voulue. Assurez-vous de désactiver le mode clavier interactif.
2. Appuyez sur **MÉMOIRE**.
3. Appuyez sur **RÉPERTOIRE**. Si le nom affiché est accompagné d'un numéro, les deux sont maintenant enregistrés dans le répertoire.
4. Si aucun nom n'est affiché, un message vous prie d'en entrer un. Si vous ne désirez pas entrer de nom, passez à l'étape 5. Pour entrer un nom, utilisez le clavier (consultez la rubrique **Entrée de noms** à la page 13.)
5. Appuyez sur **MÉMOIRE**.
6. Appuyez sur **LIB**.

Entrée de noms

Vous pouvez programmer les noms de manière qu'ils correspondent aux numéros entrés dans le répertoire ou une touche de mémorisation. Les paragraphes qui suivent décrivent la manière d'entrer des lettres au clavier. Avant d'entrer des noms au clavier, il faut enregistrer ou modifier un numéro dans le répertoire ou la touche de mémorisation.

Pour programmer un nom, repérez la touche du clavier qui porte le premier caractère du nom. Surveillez l'afficheur en appuyant sur la touche jusqu'à ce que ce caractère s'affiche. Appuyez sur une autre touche de clavier pour le caractère suivant. Si le caractère suivant se trouve sur la même touche, appuyez sur → pour passer à l'espace suivant. Pour afficher les majuscules, appuyez sur **GARDE**, puis sur la touche de clavier appropriée. Pour insérer un espace, appuyez sur →. Pour reculer et effacer une erreur, appuyez sur ← .

Par exemple, pour entrer le nom **Ruth** appuyez sur les touches suivantes : 7 7 7, 8 8, → 8, 4 4.

Si vous voulez changer un chiffre ou une lettre après que vous l'avez entré, appuyez sur ← pour l'effacer.

1	, - ' & . () 1	2	a A b B c C 2	3	d D e E f F 3
4	g G h H i I 4	5	j J k K l L 5	6	m M n N o O 6
7	p P q Q r R s S 7	8	t T u U v V 8	9	w W x X y Y z Z 9
*	*	0	0	#	#

Composition à partir du répertoire

Pour faire un appel à partir du répertoire :

1. Appuyez sur **RÉPERTOIRE**.
2. Appuyez sur ↓ ↑ ou utilisez le clavier pour trouver l'entrée à composer.
3. Décrochez le combiné ou appuyez sur **MAINS LIBRES** ou sur **COMPOSITION**.
4. Pour mettre fin à l'appel, raccrochez le combiné ou appuyez sur **LIB**.

Consultation du répertoire

Pour repérer des noms dans le répertoire :

1. Pour accéder au répertoire, appuyez sur **RÉPERTOIRE**.
2. Pour faire afficher les entrées commençant par une lettre en particulier, appuyez sur la touche correspondante du clavier. Ensuite, appuyez sur (Par exemple, **5** fait afficher le premier nom débutant par un «J», puis fait afficher l'entrée suivante de «J». **5 5** fait afficher la première entrée débutant par un «K».) Utilisez le tableau de lettres présenté précédemment.
OU, appuyez sur ou pour faire défiler la liste vers le bas ou vers le haut. Pour un défilement ininterrompu vers le bas ou vers le haut, maintenez la touche ou enfoncée.
3. Pour quitter le répertoire à n'importe quel moment, appuyez sur **RÉPERTOIRE** ou **LIB**. *Nota* : S'il y a un appel en cours pendant que vous consultez le répertoire, vous pouvez aussi mettre fin à l'appel en appuyant sur **LIB**.

Modification d'une entrée du répertoire

Pour modifier un numéro ou un nom du répertoire :

1. Appuyez sur **RÉPERTOIRE**.
2. Appuyez sur pour repérer l'entrée à modifier.
3. Pour commencer la modification, appuyez sur .
4. Si vous ne désirez pas changer le numéro, passez à l'étape 5. Pour reculer et effacer les chiffres, appuyez sur . Pour ajouter des chiffres, utilisez le clavier.
5. Appuyez sur **MÉMOIRE**.
6. Si vous ne voulez pas changer le nom, passez à l'étape 7. Pour modifier un nom ou y ajouter des caractères, appuyez sur et utilisez le clavier (consultez la rubrique **Entrée de noms** à la page 13.) Si vous avez modifié la mauvaise entrée ou que vous désirez quitter le répertoire sans sauvegarder les modifications, appuyez sur **RÉPERTOIRE** ou **LIB**.
7. Appuyez sur **MÉMOIRE**.
8. Appuyez sur **LIB**.

Suppression d'entrées du répertoire

Pour supprimer une entrée du répertoire :

1. Appuyez sur **RÉPERTOIRE**.
2. Appuyez sur pour repérer l'entrée à supprimer.
3. Appuyez deux fois sur **EFFACEMENT**. Vous êtes toujours dans le répertoire.
4. Pour quitter le répertoire, appuyez sur **LIB** ou sur **RÉPERTOIRE**.

Pour supprimer toutes les entrées du répertoire :

1. Appuyez sur **RÉPERTOIRE**.
2. Appuyez sur **EFFACEMENT**.
3. Appuyez sur **EFFACEMENT** de nouveau pour confirmer la suppression du répertoire en entier.
4. Appuyez sur **LIB**.

Liste des demandeurs

Utilisation de la liste des demandeurs



Le téléphone 9316CW permet d'enregistrer les données de 50 appels d'arrivée dans la liste des demandeurs[†]. Lorsqu'une personne appelle, le téléphone consigne le numéro, le nom (s'il y a lieu), l'heure de son dernier appel ainsi que le nombre de tentatives d'appels. Pour obtenir la description des messages affichés et des icônes, consultez la rubrique **Messages de la liste des demandeurs** à la page 26.

Si le numéro du demandeur correspond à celui programmé dans une touche de mémorisation ou enregistré dans le répertoire, la liste des demandeurs affiche le nom mis en mémoire, suivi du numéro. Dans la liste des demandeurs, vous pouvez choisir d'enregistrer les données de tous les appels d'arrivée ou seulement les données des appels restés sans réponse.

Programmation de la liste des demandeurs







Vous pouvez programmer le téléphone 9316CW pour n'enregistrer que les appels restés sans réponse ou tous les appels d'arrivée. Par défaut, le téléphone enregistre tous les appels.

Pour modifier la liste des demandeurs :

1. Appuyez sur la touche Options.
2. Appuyez sur   pour passer au numéro 08 ou sur **0 8** pour y accéder directement.
3. Appuyez sur * pour modifier la liste des demandeurs.



Consultation de la liste des demandeurs

Pour consulter la liste des demandeurs :

1. Pour accéder à la liste des demandeurs, appuyez sur **DEMANDEURS**.
2. Pour voir la plus récente entrée de la liste, appuyez sur  .
Pour faire défiler la liste vers le bas ou vers le haut, appuyez sur  .
Pour faire défiler la liste de façon ininterrompue, maintenez le côté droit ou le côté gauche de la touche   enfoncé.
3. Pour quitter la liste des demandeurs, appuyez sur **DEMANDEURS** ou sur **LIB**.
Nota : S'il y a un appel en cours pendant que vous consultez le répertoire, vous pouvez aussi mettre fin à l'appel en appuyant sur **LIB**.

Composition à partir de la liste des demandeurs

Pour composer un numéro à partir de la liste des demandeurs :

1. Appuyez sur **DEMANDEURS**.
2. Appuyez sur   pour repérer le numéro à composer.
3. Décrochez le combiné ou appuyez sur **MAINS LIBRES** ou sur **COMPOSITION**.
4. Pour mettre fin à la communication, raccrochez le combiné ou appuyez sur **LIB**.
Nota : Lorsque l'appel prend fin, la liste des demandeurs s'affiche de nouveau.

Si vous composez un numéro à partir de la liste des demandeurs et que vous ne pouvez obtenir la communication, vous devez peut-être modifier le numéro (p. ex., ajoutez un «1» dans le cas d'un appel interurbain). Consultez la rubrique **Modification d'une entrée de la liste des demandeurs** à la page 16.

[†] Vous devez être abonné au service Afficheur de votre compagnie de téléphone.

Modification d'une entrée de la liste des demandeurs

Pour modifier un numéro de la liste des demandeurs :

1. Appuyez sur **DEMANDEURS**.
2. Appuyez sur pour repérer le numéro à modifier.
3. Appuyez sur n'importe quelle touche du clavier pour commencer une modification.
4. Pour ajouter des chiffres, utilisez le clavier. Pour effacer un chiffre à droite ou à gauche du curseur, appuyez sur ou selon le cas.
Attention : Les modifications apportées à la liste des demandeurs ne sont pas sauvegardées. Pour conserver l'entrée que vous venez de modifier, enregistrez-la dans le répertoire ou dans une touche de mémorisation.
5. Pour composer le numéro modifié, décrochez le combiné ou appuyez sur **MAINS LIBRES** ou sur **COMPOSITION**.

Si vous voulez que la liste des demandeurs consigne les numéros locaux sans indicatif régional et les numéros internes sous forme de numéros de téléphone, consultez la rubrique **Entrée d'indicatif régional** à la page 22.

Pour recomposer un numéro interurbain dans la liste des demandeurs :

1. Appuyez sur **DEMANDEURS**.
2. Appuyez sur pour repérer le numéro que vous voulez recomposer.
3. Au clavier, entrez **I** et l'indicatif régional au besoin.
4. Pour recomposer le numéro, décrochez le combiné ou appuyez sur **MANS LIBRES** ou **COMPOSITION**.
5. Si vous voulez consigner le numéro dans le répertoire, appuyez sur **MÉMOIRE**. Consultez la rubrique **Programmation de numéros et de noms dans le répertoire** à la page 12.



Consignation d'un numéro de la liste des demandeurs dans le répertoire ou dans une touche de mémorisation

Pour consigner un numéro de la liste des demandeurs dans le répertoire ou dans une touche de mémorisation :

1. Appuyez sur **DEMANDEURS**.
2. Appuyez sur pour repérer le numéro à copier.
3. Appuyez sur **MÉMOIRE**.
4. Appuyez sur **RÉPERTOIRE** ou sur la touche de mémorisation dans laquelle vous voulez enregistrer le numéro.
5. Si aucun nom n'est affiché, un message vous prie d'en entrer un. Pour ce faire, utilisez le clavier (consultez la rubrique **Entrée de noms** à la page 13.) Si vous ne voulez pas entrer de nom, passez à l'étape 6.
6. Appuyez sur **MÉMOIRE**.
7. Pour quitter la liste des demandeurs, appuyez sur **DEMANDEURS** ou sur **LIB**.

Suppression d'une entrée de la liste des demandeurs

Pour supprimer un numéro de la liste des demandeurs :

1. Appuyez sur **DEMANDEURS**.
2. Appuyez sur   pour repérer l'entrée à effacer.
3. Appuyez deux fois sur **EFFACEMENT**. Vous êtes toujours dans la liste des demandeurs.
4. Pour quitter la liste des demandeurs à tout moment, appuyez sur **DEMANDEURS** ou sur **LIB**.

Pour supprimer tous les numéros de la liste des demandeurs :

1. Appuyez sur **DEMANDEURS**.
2. Appuyez deux fois sur **EFFACEMENT**.
3. Pour quitter la liste des demandeurs à tout moment, appuyez sur **DEMANDEURS** ou sur **LIB**.

Touches de mémorisation

Programmation de noms et de numéros dans les touches de mémorisation

Vous pouvez programmer dans les huit touches de mémorisation du téléphone 9316CW les noms et numéros de vos clients, de vos associés ou de toute autre personne que vous appelez fréquemment. Vous pouvez aussi programmer d'autres noms et numéros dans le répertoire. Consultez la rubrique **Répertoire** à la page 12 pour obtenir de plus amples renseignements.

Pour programmer un nom et un numéro :

1. Appuyez sur **MÉMOIRE**.
2. Appuyez sur la touche de mémorisation voulue.
3. Entrez le numéro au clavier. Vous pouvez entrer au plus 24 chiffres. **Nota** : Si une pause est nécessaire (p. ex., entre un numéro et un code d'accès), appuyez sur **GARDE** à l'endroit où vous désirez entrer la pause. Chaque pause dure 2 secondes.
4. Appuyez sur **MÉMOIRE**.
5. Si vous ne voulez pas programmer un nom, passez à l'étape 6. Pour programmer un nom, utilisez le clavier. (Consultez la rubrique **Entrée de noms** à la page 13.)
6. Appuyez sur **MÉMOIRE**.
7. Étiquetez la touche de mémorisation. (Voyez l'illustration à la page 18.)

Programmation dans une touche de mémorisation à partir de l'afficheur

Pour programmer à partir de l'afficheur :

1. Vérifiez si le numéro est affiché. (Par exemple, répondez à l'appel, faites-en un au clavier, ou utilisez la liste des numéros de recomposition ou la liste des demandeurs.)
2. Appuyez sur **MÉMOIRE**.
3. Appuyez sur la touche de mémorisation voulue. Si le nom et le numéro sont affichés, les deux éléments sont enregistrés.
4. Si aucun nom n'est affiché, un message vous prie d'en entrer un. Si vous ne voulez pas en entrer, passez à l'étape 5. Pour entrer un nom, utilisez le clavier. (Consultez la rubrique **Entrée de noms** à la page 13.)
5. Appuyez sur **MÉMOIRE**.
6. Étiquetez la touche de mémorisation. (Voyez l'illustration, **Étiquetage des touches de mémorisation** à la page 18.)

Étiquetage des touches de mémorisation

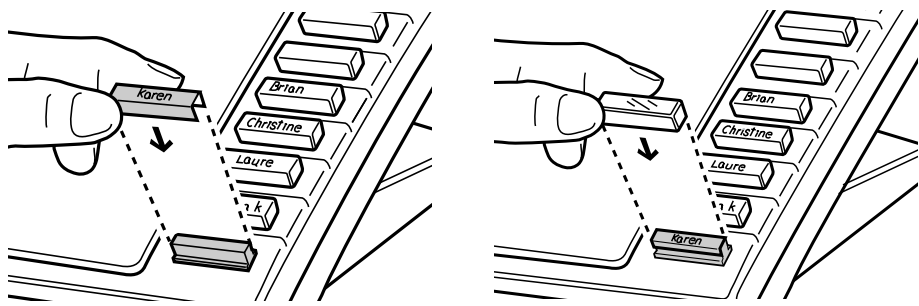

Après avoir programmé les touches de mémorisation, étiquetez-les et posez les dessus de touche prévus à cet effet.†

Appel à partir des touches de mémorisation

Pour appeler :

1. Décrochez le combiné ou appuyez sur **MAINS LIBRES** ou **COMPOSITION**.
2. Appuyez sur la touche de mémorisation du numéro à composer.

Pour vérifier le numéro :

1. Appuyez sur la touche de mémorisation du numéro à composer.
2. Décrochez le combiné ou appuyez sur **MAINS LIBRES** ou **COMPOSITION**.

Nota : Si l'option de clavier interactif est activée, vous n'avez pas besoin de décrocher le combiné ou d'appuyer sur toute autre touche. En appuyant sur la touche de mémorisation, le numéro est composé automatiquement et le téléphone passe en mode mains libres.

Modification du contenu d'une touche de mémorisation

Pour modifier le contenu d'une touche de mémorisation :

1. Pour voir le contenu d'une touche de mémorisation, appuyez sur celle-ci.
2. Appuyez sur .
3. Si vous ne voulez pas changer le numéro, passez à l'étape 4. Pour reculer et effacer des chiffres, appuyez sur . Pour ajouter des chiffres, utilisez le clavier.
4. Appuyez sur **MÉMOIRE**.
5. Si vous ne voulez pas changer le nom, passez à l'étape 6. Pour ajouter des lettres, utilisez le clavier. (Consultez la rubrique **Entrée de noms** à la page 13.) Pour effacer les lettres, appuyez sur .
6. Appuyez sur **MÉMOIRE**.

Nota : Vous devez désactiver le clavier interactif pour être en mesure de modifier le contenu d'une touche de mémorisation. (Consultez la rubrique **Sélection du mode clavier** à la page 21.)

† Gardez les dessus de touche et le cache-touche hors de la portée des enfants. Si vous échappez le téléphone, les dessus de touche et le cache-touche peuvent s'en détacher.

Déprogrammation d'une touche de mémorisation

Pour déprogrammer une touche de mémorisation :

1. Pour voir le contenu d'une touche de mémorisation, appuyez sur celle-ci.
2. Pour effacer, appuyez deux fois sur **EFFACEMENT**.

Nota : Vous devez désactiver le clavier interactif pour être en mesure de modifier le contenu des touches de mémorisation. (Consultez la rubrique **Sélection du mode clavier** à la page 21.)

Programmation d'un service réseau dans une touche de mémorisation†

Pour utiliser facilement les services offerts par la compagnie de téléphone, vous pouvez en programmer les codes dans les touches de mémorisation. Les services réseau, comme le Renvoi automatique, le Sélecteur et le Mémorisateur, peuvent facilement être programmés dans une touche. Pour certains services, vous devez programmer deux touches distinctes, l'une pour le code d'activation et l'autre pour le code de désactivation, tandis que d'autres n'ont besoin que d'une seule touche. Les instructions suivantes vous indiquent comment programmer les deux types de code.

Pour programmer un code d'activation :

1. Appuyez sur **MÉMOIRE**.
2. Appuyez sur la touche de mémorisation voulue.
3. Entrez au clavier le code d'activation fourni par la compagnie de téléphone.†
Vérifiez le numéro à l'afficheur.
4. Appuyez de nouveau sur **MÉMOIRE**.
5. Entrez le nom du service au clavier. (Consultez la rubrique **Entrée de noms** à la page 13.)
6. Appuyez de nouveau sur **MÉMOIRE**.
7. Étiquetez la touche de mémorisation. (Voyez l'illustration de la page 18.)

Pour programmer un code de désactivation :

1. Appuyez sur **MÉMOIRE**.
2. Appuyez sur la touche de mémorisation voulue.
3. Entrez au clavier le code de désactivation fourni par la compagnie de téléphone.†
Vérifiez le numéro à l'afficheur.
4. Appuyez de nouveau sur **MÉMOIRE**.
5. Entrez le nom du service au clavier. (Consultez la rubrique **Entrée de noms** à la page 13.)
6. Appuyez de nouveau sur **MÉMOIRE**.
7. Étiquetez la touche de mémorisation. (Voyez l'illustration de la page 18.)

†**Nota :** Communiquez avec la compagnie de téléphone pour obtenir les codes nécessaires.

Utilisation d'un service réseau programmé dans une touche

Lorsqu'un code de service réseau est programmé dans une touche de mémorisation, vous pouvez utiliser cette touche pour activer ou désactiver cette fonction.

Pour activer ou désactiver une fonction :

1. Appuyez sur la touche de mémorisation dans laquelle la fonction est programmée. Le nom de la fonction et le code s'affichent.
2. Décrochez le combiné ou appuyez sur **MAINS LIBRES** ou sur **COMPOSITION**. Le code est composé, ce qui active ou désactive la fonction.

Nota : Si le clavier interactif est activé, vous n'avez pas besoin de décrocher le combiné ni d'appuyer sur une autre touche. En appuyant sur la touche de mémorisation, le code de fonction est composé automatiquement et le téléphone passe en mode mains libres.

† Vous devez être abonné au service téléphonique spécifique.

Programmation d'un service réseau dans une touche de mémorisation avec voyant

Vous pouvez programmer le voyant du téléphone pour qu'il s'allume à l'activation d'un service et s'éteigne à sa désactivation. Cette programmation n'est possible que pour un seul service et se prête bien au service ayant un code distinct pour l'activation et la désactivation, comme le Renvoi automatique.

Par exemple, si vous voulez que le voyant vous rappelle que vous avez activé le Renvoi automatique, programmez deux touches de mémorisation avec voyant : l'une pour que le voyant s'allume à l'activation du service et l'autre, pour qu'il s'éteigne à sa désactivation. Les instructions suivantes indiquent comment programmer une touche d'activation et de désactivation de service avec voyant.

Pour programmer une touche d'activation de service avec voyant :

1. Appuyez sur **MÉMOIRE**. NE choisissez PAS de touche de mémorisation.
2. Appuyez sur **1** pour programmer l'activation du voyant.
3. Appuyez sur la touche de mémorisation voulue.
4. Entrez au clavier le code d'activation fourni par la compagnie de téléphone.†
5. Appuyez sur **MÉMOIRE**.
6. Vérifiez le numéro à l'afficheur.
7. Étiquetez la touche de mémorisation. (Voyez l'illustration de la page 18.)

Pour programmer une touche de désactivation de service avec voyant :

1. Appuyez sur **MÉMOIRE**. NE choisissez PAS de touche de mémorisation.
2. Appuyez sur **0** pour programmer la désactivation du voyant.
3. Appuyez sur la touche de mémorisation voulue.
4. Entrez au clavier le code de désactivation fourni par la compagnie de téléphone.†
5. Appuyez sur **MÉMOIRE**.
6. Vérifiez le numéro à l'afficheur.
7. Étiquetez la touche de mémorisation. (Voyez l'illustration de la page 18.)

†Nota : Communiquez avec la compagnie de téléphone pour obtenir les codes de fonction nécessaires.

Utilisation des touches de mémorisation avec voyant

Pour activer ou désactiver une touche de mémorisation avec voyant :



1. Appuyez sur la touche de mémorisation où vous avez programmé le service avec voyant. Le message **Voyant activé** ou **Voyant désactivé** s'affiche.
2. Décrochez le combiné ou appuyez sur **MAINS LIBRES** ou sur **COMPOSITION**. Le service et le voyant sont activés ou désactivés. (Si le service et le voyant sont activés et que vous n'utilisez pas le téléphone, le message **Fonct. activée** est affiché à titre de rappel.)

Fonctions évoluées

Programmation du chronomètre dans une touche de mémorisation

Vous pouvez programmer le chronomètre dans n'importe quelle touche de mémorisation.

Pour programmer le chronomètre :

1. Appuyez sur la touche Options.
2. Appuyez sur   pour passer au numéro 4 ou sur **0 4** pour y accéder directement.
3. Appuyez sur * pour programmer le chronomètre.
4. Appuyez sur une touche de mémorisation.
5. Appuyez sur **MÉMOIRE**.
6. Étiquetez la touche de mémorisation. (Voyez l'illustration de la page 18.)

Utilisation du chronomètre

Le chronomètre permet d'indiquer la durée d'un appel.

Pour faire afficher la durée d'un appel :

1. Prenez ou faites un appel. Le chronomètre se met en marche automatiquement.
2. Une fois la communication établie, appuyez sur la touche chronomètre (la touche de mémorisation où est programmé le chronomètre). La durée de l'appel est affichée. Appuyez sur la touche chronomètre pour afficher la date et l'heure.
3. Une fois l'appel terminé, raccrochez le combiné ou appuyez sur **LIB**. Le chronomètre s'arrête.

Nota : Pour faire afficher la durée de l'appel le plus récent (ou du dernier appel) lorsqu'il n'y a pas d'appel en cours, appuyez sur la touche chronomètre.

Déprogrammation du chronomètre



Pour déprogrammer le chronomètre :

1. Appuyez sur la touche où est programmé le chronomètre.
2. Appuyez sur **EFFACEMENT** deux fois.

Sélection du mode clavier

En sélectionnant le mode clavier, vous activez ou désactivez le clavier interactif. Lorsque le clavier interactif est activé, le numéro est composé automatiquement. Le téléphone passe en mode mains libres dès que vous appuyez sur une touche du clavier ou de mémorisation. Lorsque le clavier interactif est désactivé, le téléphone est en mode composition ordinaire ou en mode vérification de numéro. Après avoir composé le numéro, vous devez donc décrocher le combiné ou appuyer sur **COMPOSITION** ou sur **MAINS LIBRES** pour que le numéro soit composé.

Pour sélectionner le mode clavier :

1. Appuyez sur la touche Options.
2. Appuyez sur   pour passer au numéro 05 ou sur **0 5** pour y accéder directement.
3. Appuyez sur * pour activer ou désactiver le clavier interactif.
4. Appuyez sur **LIB**.

Entrée d'indicatif régional

Cette fonction permet d'entrer un indicatif régional ou un préfixe de sorte que votre téléphone 9316CW enlève ce code ou ce préfixe des numéros d'arrivée qui sont enregistrés dans la liste des demandeurs. Par exemple, si vous programmez votre indicatif régional dans cette option, tous les appels de votre région apparaîtront dans la liste des demandeurs sans indicatif régional avant le numéro (l'indicatif apparaîtra après le numéro, entre parenthèses), ce qui facilite le repérage des appels locaux. Vous pouvez programmer trois indicatifs régionaux ou préfixes, comportant chacun jusqu'à sept chiffres.

Pour entrer un indicatif régional ou un préfixe :

1. Appuyez sur la touche Options.
2. Appuyez sur pour passer au numéro 7 ou sur **0 7** pour y accéder directement.
3. Appuyez sur *****.
4. Entrez l'indicatif régional ou le préfixe, puis appuyez sur **MÉMOIRE**. Répétez cette étape pour chaque indicatif régional ou préfixe à entrer.
5. Appuyez sur **LIB**.

Pour supprimer ou modifier un indicatif régional ou un préfixe :

1. Appuyez sur la touche Options.
2. Appuyez sur pour passer au numéro 7 ou sur **0 7** pour y accéder directement.
3. Appuyez sur *****. Le premier indicatif régional s'affiche. S'il s'agit du numéro à supprimer ou à modifier, passez à l'étape 5.
4. Appuyez sur **MÉMOIRE** jusqu'à ce que le numéro à modifier ou à supprimer s'affiche.
5. Appuyez sur pour reculer et supprimer ou modifier l'indicatif régional ou le préfixe.
6. Appuyez sur **MÉMOIRE**.
7. Appuyez sur **LIB**.

Codes de sécurité

Vous pouvez programmer des codes de sécurité qui assurent la confidentialité des numéros composés. Lorsque vous avez programmé un code de sécurité à l'aide de cette option, votre téléphone n'affiche ni n'enregistre les chiffres composés après ce code de sécurité. Plutôt, les numéros qui suivent le code de sécurité sont remplacés par le symbole * à l'afficheur. Vous pouvez ainsi protéger jusqu'à cinq numéros de 12 chiffres.

Par exemple, Michel entre le numéro 291-9000 comme code de sécurité dans la liste des options. Son numéro de messagerie vocale est 1234 et son mot de passe 5678. Pour accéder à ses messages, Michel compose 291-9000 1234 5678. Étant donné que son numéro de messagerie vocale et son mot de passe suivent le code de sécurité, l'afficheur montre 291-9000 **** *, et le mot de passe de Michel ne s'affiche pas à l'écran et n'est pas enregistré dans la liste des numéros de recomposition. Pour obtenir de plus amples renseignements sur cette liste, consultez la rubrique **Utilisation de la liste des numéros de recomposition** à la page 7.

Pour programmer un code de sécurité :

1. Appuyez sur la touche Options.
2. Appuyez sur pour passer au numéro 9 ou appuyez sur **0 9** pour y accéder directement.
3. Appuyez sur *.
4. Entrez au clavier le code de sécurité.
5. Appuyez sur **MÉMOIRE** pour terminer.
Répétez les étapes 3 et 4 pour chaque code de sécurité à programmer.
6. Appuyez sur **LIB.**

Pour supprimer ou modifier un code de sécurité :

1. Appuyez sur la touche Options.
2. Appuyez sur pour passer au numéro 9 ou appuyez sur pour y accéder directement.
3. Appuyez sur *.
4. Appuyez sur **MÉMOIRE** jusqu'à ce que le numéro à modifier ou à supprimer s'affiche.
5. Appuyez sur pour reculer et supprimer le code de sécurité, ou supprimez le code de sécurité et entrez au clavier le numéro modifié.
6. Appuyez sur **MÉMOIRE**.
7. Appuyez sur **LIB.**

Messages affichés et voyants

Le téléphone 9316CW est doté d'un afficheur à trois lignes rétroéclairé qui présente les données d'appel au moyen d'icônes et de messages.

Écran de la liste des demandeurs

Un exemple d'écran de la liste des demandeurs est donné ci-dessous.

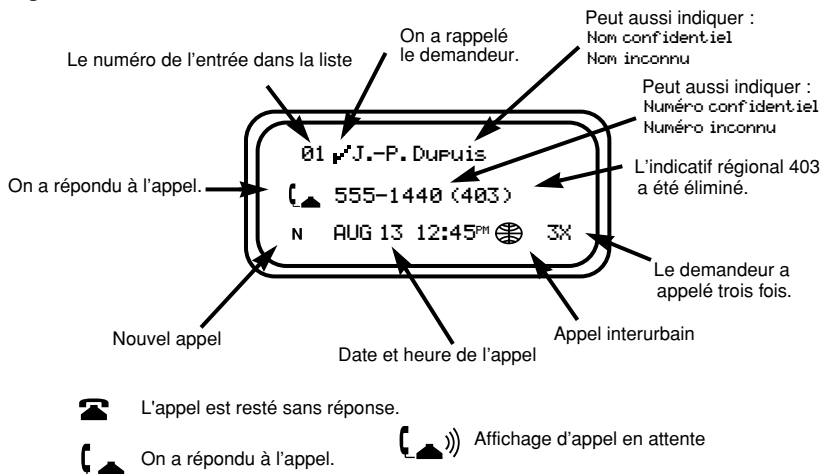

Indication de message en attente

Le voyant du téléphone 9316CW signale que vous avez un message dans votre boîte vocale. Le voyant clignote lentement et l'indication **Message en att.** est affichée. Consultez votre compagnie de téléphone pour vous abonner au service Téléréponse (messagerie vocale).

Suppression de l'indication de message en attente

Il peut arriver que l'indication **Message en att.** s'affiche même si vous n'avez pas de message en attente. En pareil cas, vous pouvez la supprimer.



Pour supprimer l'indication de message en attente :

1. Appuyez sur la touche Options.
2. Appuyez sur pour passer au numéro 6 ou appuyez sur **0 6** pour y accéder directement.
3. Appuyez sur ***** pour effacer l'indication.
4. Appuyez sur **LIB.**





Nota : Cette fonction n'est utile que si vous êtes abonné au service Téléréponse offert par votre compagnie de téléphone.

Messages à l'afficheur

Message	Signification
Entrée en tiers	À partir d'un autre téléphone, quelqu'un se sert de la ligne que vous voulez utiliser. Attendez que le message disparaisse avant de faire un appel.
Fonct. Activée	Vous avez appuyé sur la touche d'activation de fonction avec voyant et le code a été composé. Pour désactiver la fonction et le voyant, appuyez sur la touche de désactivation de fonction avec voyant et décrochez le combiné ou appuyez sur MAINS LIBRES ou COMPOSITION .
Liste nos recomp. Vide	Ce message s'affiche si vous appuyez sur RECOMP avant de faire un premier appel avec ce téléphone, ou s'il y a eu une panne d'électricité.
Message en att.	Vous avez reçu un appel à votre messagerie vocale. Pour vous abonner au service Télé réponse, consultez votre compagnie de téléphone.
No confidentiel ou Nom confidentiel	L'abonné a demandé à la compagnie de téléphone de bloquer l'affichage de son numéro ou de son nom.
Nom inconnu ou No inconnu	Le nom ou le numéro n'est pas disponible auprès de la compagnie de téléphone.
<Renvoi	L'appel a été transféré d'un autre téléphone.
Répertoire saturé Aucune modif	Le répertoire ne peut contenir plus de 50 entrées. Il faut supprimer une entrée dont vous n'avez plus besoin pour en ajouter une nouvelle.
Répertoire vide Appuyer sur Mémoire	Le répertoire demeure vide tant que vous n'y enregistrez pas de numéros et de noms.
Sonnerie coupée	Le volume de la sonnerie est coupé. Sans décrocher, appuyez sur le côté droit de la touche de réglage du volume pour activer la sonnerie.
Tél. mal branché	Si la tonalité de manœuvre est absente, assurez-vous que la ligne téléphonique et le cordon du combiné sont bien raccordés.
Tche verrouillée	La touche de mémorisation a été programmée en usine et ne peut être effacée ou reprogrammée. Programmez une autre touche de mémorisation.
	L'appel provient de l'extérieur de votre secteur d'appel local. Vous devez faire un interurbain pour appeler le demandeur.
XX nouv. appels	Lorsque vous n'êtes pas en communication ni dans la liste des demandeurs, l'afficheur vous indique le nombre de demandeurs ajoutés à la liste depuis votre dernière vérification.

Message	Signification
>...xxxxxxxxxxxxxxxxx ...xxxxxxxxxxxxxxxxx	Le numéro de téléphone contient plus de chiffres que l'afficheur ne peut en montrer. Les 14 derniers chiffres du numéro de téléphone précédés de ... apparaissent à l'afficheur selon que le combiné est décroché ou non.
	Indique un appel d'arrivée.
	Indique que le combiné est décroché.
	Indique qu'un appel est en attente.

Messages de la liste des demandeurs

Message	Signification
Liste demandeurs vide	Votre téléphone n'enregistre pas les appels d'arrivée si vous n'êtes pas abonné au service Afficheur. Si vous y êtes abonné, vous n'avez probablement pas encore reçu d'appel et rien n'a été consigné dans la liste, ou vous avez effacé tous les numéros de la liste des demandeurs.
No confidentiel ou Nom confidentiel	L'abonné a demandé à la compagnie de téléphone de bloquer l'affichage de son numéro ou de son nom.
Nom inconnu ou No inconnu	Le nom ou le numéro n'est pas disponible auprès de la compagnie de téléphone.
Remplacement : XX	Les entrées des anciens demandeurs (soit XX) sont automatiquement éliminées de la liste pour faire place à de nouvelles entrées. La liste ne peut contenir plus de 50 entrées.
<Renvoi	L'appel a été transféré d'un autre téléphone.
	L'appel provient de l'extérieur de votre secteur d'appel local. Vous devez faire un interurbain pour rappeler le demandeur.
N MAR 04 3:30PM 2x	La lettre N représente un nouveau demandeur.
...xxxxxxxxxxxxxxxxx	... Signifie que le numéro de téléphone contient plus de chiffres que l'afficheur ne peut en montrer.
01/nom inconnu	Le symbole ✓ signifie que vous avez rappelé le demandeur à partir de la liste des demandeurs.
	Indique un appel resté sans réponse dans la liste des demandeurs.
	Indique que vous avez pris l'appel dans la liste des demandeurs.
	Indique qu'il se trouve un appel en attente dans la liste des demandeurs.
R Durant 123-456-7890 MAR 04 3:30PM 2x	2x signifie que le demandeur a appelé deux fois. La date et l'heure du dernier appel de ce demandeur sont affichés.

Signification des voyants

Le voyant du téléphone 9316CW vous signale que quelqu'un utilise la ligne à partir d'un autre téléphone, que le téléphone sonne, qu'un appel est en garde, qu'une fonction est activée ou que la sonnerie est coupée et que vous recevez un appel. Un petit voyant rouge à côté de la touche **MAINS LIBRES** indique l'état du mode mains libres et discrétion.

Voyant d'indication d'état du téléphone

Fonction	Voyant
Appel mis en garde	Clignotement rapide.
Entrée en tiers	Voyant allumé.
Fonction activée	Voyant allumé.
Message en attente [†]	Clignotement lent.
Sonnerie coupée	Voyant éteint.
Indication visuelle de sonnerie	Clignotement très rapide.

[†]Vous devez être abonné au service Téléréponse pour accéder à cette option.

Signification du voyant d'état du mode mains libres

Fonction	Voyant
Appel en mode mains libres	Allumé
Microphone désactivé	Clignotement rapide

Affichage de plusieurs messages d'état et du voyant correspondant

Lorsque vous n'utilisez pas le téléphone, plusieurs messages peuvent être affichés : la date et l'heure, **X nouv. appels**, **Fonct. activée**, **Message en att.**, **Sonnerie coupée** ou **Tél. mal branché**. Lorsque le téléphone produit plus d'un message de ce genre, le plus récent d'entre eux est affiché et une flèche apparaît à droite du message (p. ex., **1 nouv. appel**). Vous pouvez voir les autres messages en appuyant sur → . Chaque fois que vous appuyez sur → , le message suivant s'affiche et le voyant correspondant est activé.

Dépannage

La langue d'affichage n'est pas celle que vous désirez.

Vous pouvez changer la langue d'affichage à l'aide de la touche Options. Consultez la rubrique **Choix de la langue d'affichage** à la page 10 pour obtenir de plus amples renseignements.

Le curseur ne se déplace pas pendant la consignation de données dans le répertoire.

Le numéro ou le nom est trop long. Les numéros ne doivent pas compter plus de 24 chiffres, et les noms ne doivent pas compter plus de 16 caractères.

Vous n'arrivez pas à sauvegarder un numéro figurant au répertoire dans une touche de mémorisation.

Vous ne pouvez pas sauvegarder une entrée du répertoire dans les touches de mémorisation. Lorsque vous avez accédé au répertoire, la touche **MÉMOIRE** permet seulement d'ajouter une entrée à celui-ci.

L'identité des demandeurs n'apparaît pas à l'afficheur.

Laissez le téléphone sonner au moins deux fois avant de répondre. Si cette mesure est inefficace, il se peut que vous ne soyez pas abonné à l'Afficheur. Pour vous abonner, communiquez avec la compagnie de téléphone.

La liste des demandeurs est vide.

Si vous n'êtes pas abonné à l'Afficheur, votre téléphone ne consigne pas les appels d'arrivée.

Vous ne parvenez pas à faire un appel à partir de la liste des demandeurs.

Il est possible que le numéro du demandeur soit inconnu. Si le numéro est affiché, vous devrez peut-être le modifier avant de composer.

Vous ne pouvez entendre le demandeur et vice versa.

Vérifiez si le cordon du combiné est bien branché dans la prise et que le volume d'écoute est assez élevé.

Il n'y a aucune information à l'afficheur et le volume de la sonnerie est faible.

Vérifiez si l'adaptateur d'alimentation est branché dans une prise secteur qui fonctionne.

L'afficheur ne fonctionne pas pendant une panne d'électricité.

Le téléphone 9316CW vous donne accès au service téléphonique de base durant une panne d'électricité. Vous pouvez composer un numéro au clavier et recevoir des appels, mais les autres touches et l'afficheur ne fonctionnent pas tant que le courant n'est pas rétabli.

L'afficheur fonctionne mais vous n'entendez pas la tonalité de manœuvre.

Il se peut que la configuration de la prise téléphonique et de la fiche du cordon de raccordement ne correspondent pas. Communiquez avec votre compagnie de téléphone pour qu'un préposé de service rectifie le câblage.

Le téléphone n'est pas stable.

Vérifiez si le cordon du combiné est placé dans la rainure entre le support et le téléphone. Consultez l'illustration à la page 5.

Vous ne réussissez pas à programmer une touche de mémorisation.

Certaines touches de mémorisation peuvent avoir été programmées en usine. L'accès à la mémoire de ces touches est bloqué et le contenu ne peut être déprogrammé ou reprogrammé.

Les données d’affichage d’appel en attente n’apparaissent pas à l’afficheur.

Vérifiez si l’option d’affichage d’appel en attente est activée. Vous devez être abonné aux services Afficheur et Appel en attente[†] de la compagnie de téléphone.

Il est impossible d’effectuer un appel depuis la liste des demandeurs.

L’indicatif régional de tous les appels, y compris celui des appels locaux, est enregistré dans la liste des demandeurs. Si vous rappelez un numéro local à partir de la liste des demandeurs, vous devez supprimer l’indicatif régional.

Comment fait-on pour prendre un appel en attente?

Pour prendre un appel en attente, appuyez sur **MÉMOIRE**. Vous devez être abonné au service Appel en attente[†] pour pouvoir utiliser cette fonction.

Je peux voir les données d’identification du demandeur pour un appel normal.

Pourquoi ne puis-je pas voir celles du demandeur en attente?

Vérifiez si l’option d’affichage d’appel en attente est activée (option 10). Vous devez être abonné aux services Afficheur et Appel en attente[†] de la compagnie de téléphone. En outre, les données d’affichage d’appel en attente ne sont pas présentées à l’afficheur si quelqu’un utilise un autre téléphone.

[†] La compagnie de téléphone locale peut utiliser des noms différents pour désigner ces services. Veuillez la consulter pour obtenir plus d’information.

Index

- A**
- Affichage d'appel en attente 8
 - activation de l'affichage des données 10
 - voir aussi Liaison 8
 - Affichage des données d'appel
 - voir Identification du demandeur 8
 - Appels 6
 - de la liste de recomposition 7
 - discrétion 7
 - en attente 8
 - mis en garde 6
 - Appels à partir
 - de la liste des demandeurs 15
 - des touches de mémorisation 18
 - du répertoire 13
- C**
- Chronomètre 21
 - déprogrammation 21
 - programmation dans une touche de mémorisation 21
 - utilisation 21
 - Codes de sécurité 23
 - Composition
 - interurbain 16
 - Connexion
 - adaptateur d'alimentation 4
 - cordon de combiné 4
 - cordon de raccordement 4
 - télécopieur ou modem 4
 - Consignation
 - de la liste des demandeurs dans le répertoire ou dans une touche de mémorisation 16
 - Cordons
 - voir connexion 4
- D**
- Date et heure 10
 - Dépannage 28
 - Déprogrammation
 - touche chronomètre 21
 - Discrétion 7
- F**
- Flèche droite 2
 - Flèche gauche 2
- G**
- Garde
 - mise en garde d'un appel 6
 - prise d'un appel 6
- I**
- Identification du demandeur 6, 8, 9, 10, 15, 26, 28
 - Indicatif régional 22
 - Installation 4
 - Interurbain 16
- L**
- Langue
 - voir Langue d'affichage 10
 - Langue d'affichage
 - choix 10
 - Lettres
 - entrée 13
 - Liaison
 - identification du demandeur 8
 - touche 3
 - Liste d'options 3
 - Liste des demandeurs 6, 15
 - composition à partir de la liste 15
 - consignation d'un numéro 16
 - consultation de la liste 15
 - messages de la liste 26
 - modification 16
 - programmation de noms et de numéros 17
 - suppression d'une entrée 17
 - Liste des numéros de recomposition 7
 - utilisation de la 7
- M**
- Mains libres 7
 - Mémorisation
 - d'un numéro dans le répertoire 12
 - d'un service réseau avec voyant 20
 - d'un service réseau dans les touches de mémorisation 19
 - dans une touche de mémorisation 17
 - de la liste des demandeurs dans le répertoire ou dans une touche de mémorisation 16
 - Messages
 - à l'afficheur 25
 - de la liste des demandeurs 26
 - Mode clavier
 - sélection 21

Index

Mode clavier interactif 21

Modification

- code de sécurité 23
- entrée du répertoire 14
- indicatif régional 22
- liste des demandeurs 16
- touches de mémorisation 18

N

Noms

- entrée 13

P

Pause 3

- entrée d'un numéro 17

Programmation

- d'un service réseau avec voyant 20
- d'un service réseau dans les touches de mémorisation 19
- dans une touche de mémorisation 17

R

Répertoire 12

- composition à partir du répertoire 13
- consultation 14
- enregistrement de numéros et de noms 12
- entrée de noms 13
- modification 14
- suppression d'entrées 14
- touches 2

S

Sonnerie 11

Suppression

- codes de sécurité 23
- indicatif régional 22
- liste de recomposition 7
- nom ou numéro de répertoire 14
- noms et numéros dans la liste des demandeurs 17
- touche chronomètre 21
- touche de mémorisation 19

T

Tonalité d'appel en attente

- voir Affichage d'appel en attente 10

Touche d'intensité 2

Touche de défilement 2

Touche de libération 3

Touche Mémoire 2

Touches de mémorisation 17

appel à partir des 18

dépannage 28

déprogrammation 19

étiquetage 18

modification 18

programmation à partir de l'afficheur 17

programmation d'un service réseau 19

programmation d'une touche avec voyant 20

programmation de noms et de numéros 17

suppression 19

vérification 18

Touches de mémorisation avec voyant

activation 20

désactivation 20

utilisation 20

V

Volume 11

activation et désactivation de la sonnerie 11

d'écoute 11

de la sonnerie 11

du haut-parleur 11

Information générales

Si vous avez lu le présent guide, consulté la rubrique de dépannage et que vous avez besoin d'aide technique veuillez appeler le 1-800-574-1611.